

NOTE TECHNIQUE N° 002 LS - 12 juillet 2011

(Mise à jour: 20/11/2015)

SUJET : LAVE-VAISSELLE ENCASTRABLE : DÉSÉQUILIBRE DE LA PORTE.

A) DESCRIPTION DU PROBLEME :

Sur les Lave-vaisselle encastrables l'équilibre correct de la porte réside dans l'étalonnage spécifique du ressort de rappel DROIT. Une porte correctement équilibrée doit rester ouverte lorsqu'elle est mise en position horizontale et ne doit pas revenir avec violence lorsqu'elle est ramenée en position de fermeture.

Le déséquilibre de la porte du Lave-vaisselle est généralement dû à l'installation d'un panneau trop lourd. En production, deux types différents de charnières de porte sont utilisés:

- à AXE D'ARTICULATION FIXE, dans lequel le socle de la caisse doit être légèrement allégé pour permettre l'ouverture de la porte.
- à AXE D'ARTICULATION VARIABLE, reconnaissable au fait que durant l'ouverture, la porte se lève légèrement.

Des RESSORTS DROITS ont donc été montés en usine, avec une charge différente en fonction du modèle de Lave-vaisselle : le tableau suivant indique le poids conseillé du panneau en bois pour améliorer l'équilibre de la porte, avec la configuration des ressorts montée en usine, [en fonction de la date de fabrication de la Lave-vaisselle](#):

TYPE DE LAVE-VAISSELLE :	POIDS MINIMUM DU PANNEAU EN BOIS		POIDS MAXIMUM DU PANNEAU EN BOIS	
	TOTALEMENT ENCASTRÉ (ENTIEREMENT MASQUÉ)	→1327	1328 →	→1327
	4.5 Kg	3.0 Kg	8.5 Kg	8.0 Kg
PARTIELLEMENT ENCASTRÉ (TABLEAU DE CONTRÔLE VISIBLE)	→1327	1328 →	→1327	1328 →
	3.5 Kg	2.5 Kg	7.5 Kg	6.0 Kg

Lorsque les spécifications de poids énoncées dans le tableau ci-dessus ne sont pas respectées l'une des situations suivantes peut se produire :

- Poids du panneau INFÉRIEUR à la valeur minimale : la porte ne reste pas ouverte et tend à revenir avec force en position de fermeture.
- Poids du panneau SUPÉRIEUR à la valeur maximale : si l'on relâche la porte, une fois ouverte, celle-ci tend à tomber avec force en position horizontale, ce qui risque d'endommager les charnières.

B) SOLUTION DU PROBLEME :

Dans les différentes versions de Lave-vaisselles encastrables, le ressort de rappel DROIT (Réf. M) de la porte présente un **niveau de charge différent** en fonction du poids du panneau en bois qu'il doit "supporter".

ARTICULATION FIXE

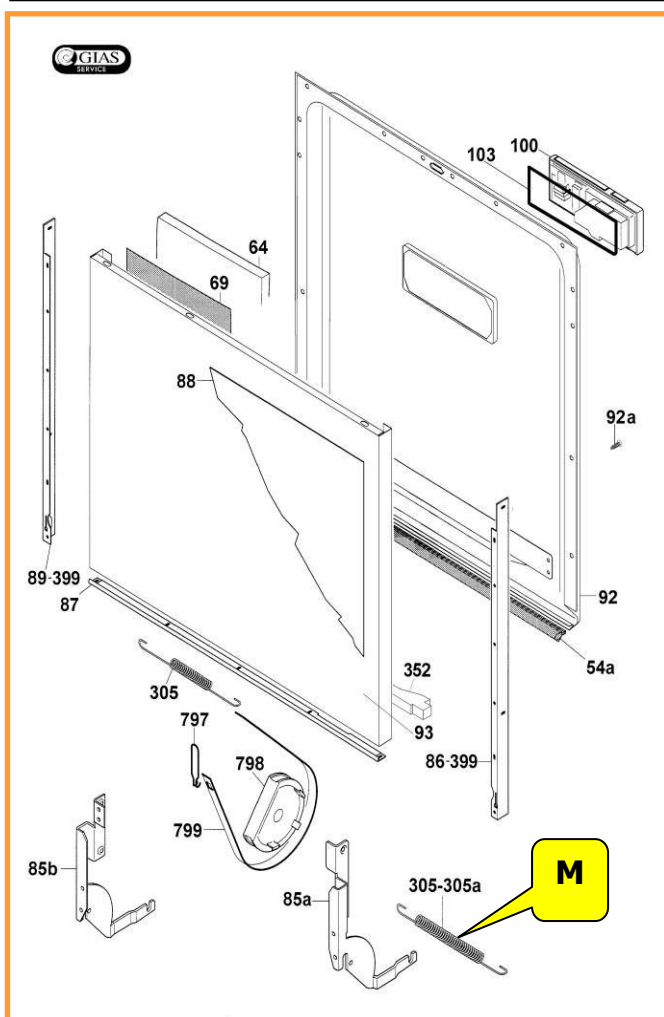

ARTICULATION VARIABLE

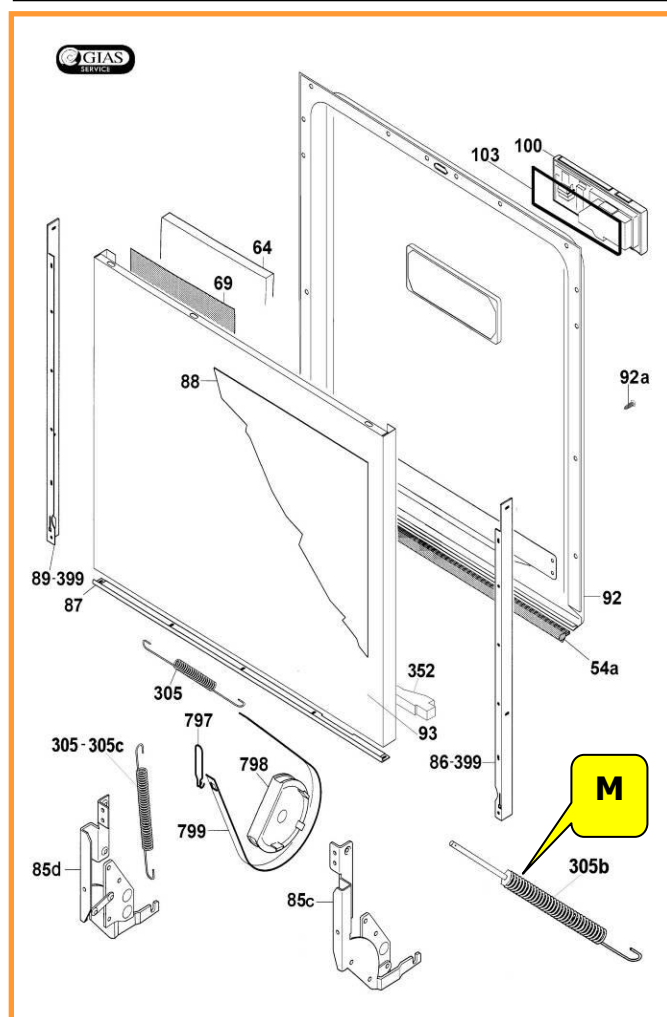

Lorsque le **calibrage du ressort de rappel DROIT** monté en usine s'avère incapable de **soutenir le poids du panneau** ou est trop puissant, il est possible de le remplacer par un autre de même type et étalonné différemment.

Bien entendu, lorsque le Lave-vaisselle est équipé d'un ressort de rappel DROIT avec étalonnage maximum, la seule solution possible consiste à ALLÉGER le panneau de bois, afin de le ramener dans les limites de valeurs spécifiées ci-dessus.

En outre, lorsque la porte du Lave-vaisselle ne reste pas ouverte mais revient avec violence en position de fermeture et ce, même avec un ressort de rappel DROIT calibré au minimum, la seule solution possible consiste à ALOURDIR le panneau pour le ramener dans les limites de valeurs spécifiées ci-dessus.

Pour identifier le ressort de rappel qu'il convient de commander, **relever sur la liste correspondante de pièces de rechange le code du ressort de rappel DROIT monté en usine et commander, à l'aide du tableau ci-dessous, un nouveau ressort de rappel PLUS ou MOINS puissant**, en fonction de chaque cas spécifique.

Le tableau suivant résume les codes des ressorts (COTÉ DROIT UNIQUEMENT) des deux systèmes, en fonction du niveau de charge.

RESSORT DROIT DE CHARNIERE A ARTICULATION FIXE	RESSORT DROIT DE CHARNIERE A ARTICULATION VARIABLE
92483809	41015820
92484146	41015822
92484435	
91408715	41008096

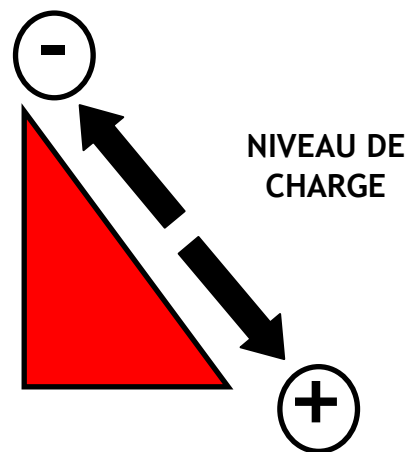

Merci de votre attention.

Candy Hoover Service Italie